

// EXPOLIGHT

SLS 300

Die Expolite Fluter der SLS-Serie sind die gerade zu perfekten Alternativlösungen für Anwendungen, bei denen bisher nur der Einsatz von leistungsstarken Hochdruckentladungslampen möglich war. Die SLS-Serie wurde speziell für den dauerhaften Einsatz als Industriebeleuchtung u.a. in Produktions- oder Lagerhallen als auch für den temporären Einsatz als Messefluter oder Bühnenlicht entworfen.

SPEZIFIKATIONEN

Lichtquelle

LED: Anzahl: 80 x Lumiled 5050
Effizienz: 150lm/W
Lebenserwartung: 50.000h

Spannungsversorgung

Spannung: 100 ~ 240 V, 50/60 Hz
Leistung: 311 W

Ansteuerung

DALI
0-10V



Alle Infos finden
Sie in unserem Shop

EXPOLITE

Physikalisch

Abmessungen: 463 x 328 x 230 mm
Gewicht: 8,9 kg
Gehäuse: Aluminium
Farbe: Schwarz
Anschluss: 3-Pol Schraubverbinder,
offene Enden

Umgebung

Schutzklasse: IP66
Umgebungstemperatur: -20 ~ 50°C

Output

Lichtstrom: 34.500 lm
Farbtemperatur: 4.000k

Optisches System

Abstrahlwinkel: 130° x 60° Asy
Wechselninsen: 25°, 60°, 90°



TECHNISCHE ZEICHNUNG

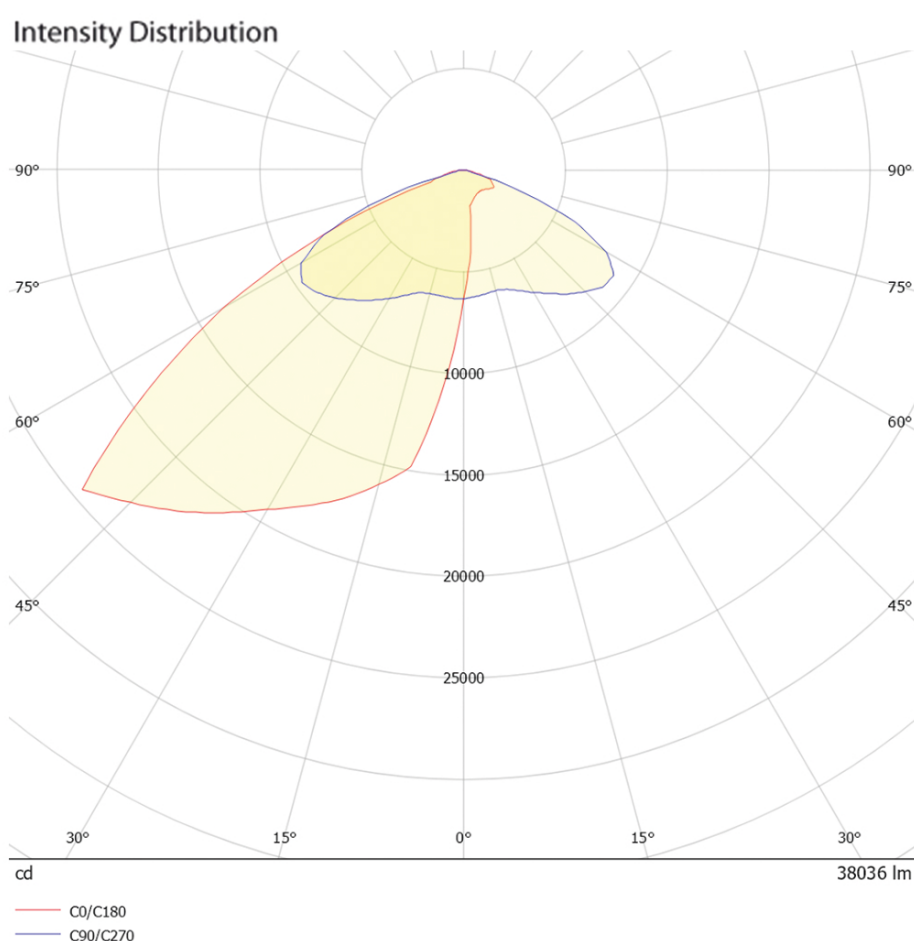
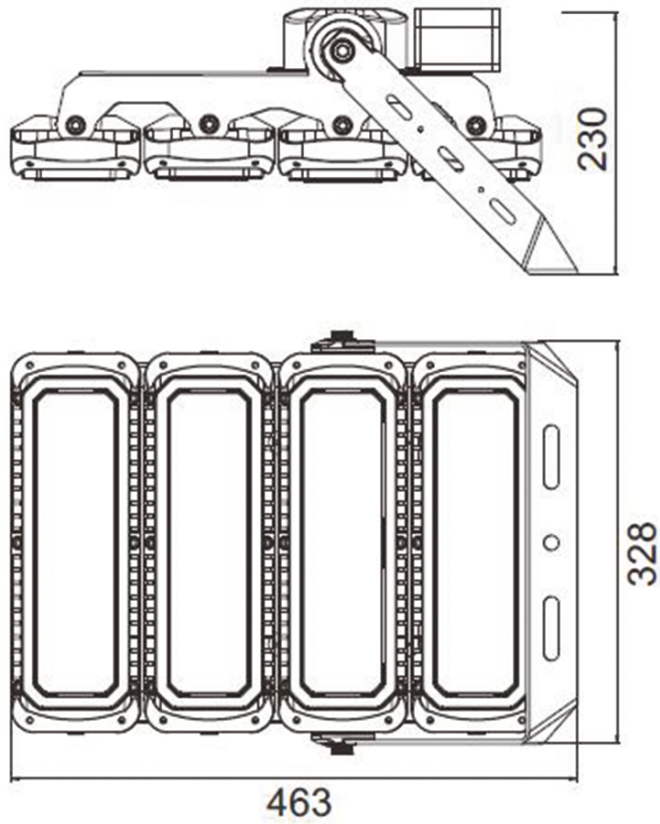

Zubehör:

Wechsellinse 25°, 60°, 90°

„HIGH PERFORMANCE LED FLOODLIGHT...“

Der Expolite SLS 300 ist die gerade zu perfekte Alternative zu Hochdruckentladungslampen.



Entworfen für die dauerhafte Industriebeleuchtung als auch für den temporären Einsatz als Messefluter.



Ein breites Spektrum an verschiedenen Abstrahlcharakteristiken bietet genau das richtige Produkt für jede Anwendung.



Wunschkonfiguration möglich.

WWW.FOCON-SHOWTECHNIC.COM